

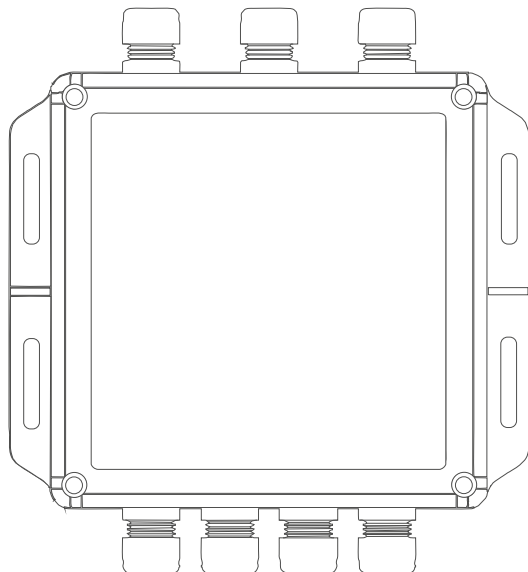

ПАСПОРТ БЛОКА СБОРА И ОБРАБОТКИ ИНФОРМАЦИИ СИСТЕМЫ КОНТРОЛЯ ЗАГРУЗКИ АВТОСАМОСВАЛА

W-TRUCK



г.Красноярск

Назначение

Система контроля загрузки (СКЗ) карьерного автосамосвала «W-TRUCK» – это программно-аппаратный комплекс, устанавливаемый на карьерные автосамосвалы с целью обеспечения оптимальной загрузки автосамосвалов без недогрузов и перегрузов, существенно повышая среднеэксплуатационную производительность, безопасность эксплуатации и увеличивая срок службы техники, снижая тем самым себестоимость транспортных работ.

Блок сбора и обработки информации:

- измеряет вес перевозимого автосамосвалом груза;
- управляет индикаторами загрузки;
- выводит информацию о неисправных узлах СКЗ;
- контролирует давление в подвеске автосамосвала;
- подключается к любому типу датчиков штатной СКЗ карьерного автосамосвала любой марки;
- интегрируется с любой системой мониторинга транспорта.

Комплект поставки



Рисунок 1. комплект поставки

Технические характеристики блока

Наименование	Значение
Напряжение питания, В	20-50
Ток коммутации реле сигнализатора загрузки, А	20
Количество каналов для подключения датчиков, шт	4
Тип датчиков системы СКЗ	Аналоговый 1-10 В Токовый 4-20мА Частотный 200-2000 Гц
Шина RS-485, шт	1
Частотный выход, шт	1
Согласование со штатной системой СКЗ	ВОЗМОЖНО
Степень защиты	IP 67

Описание интерфейсных разъемов

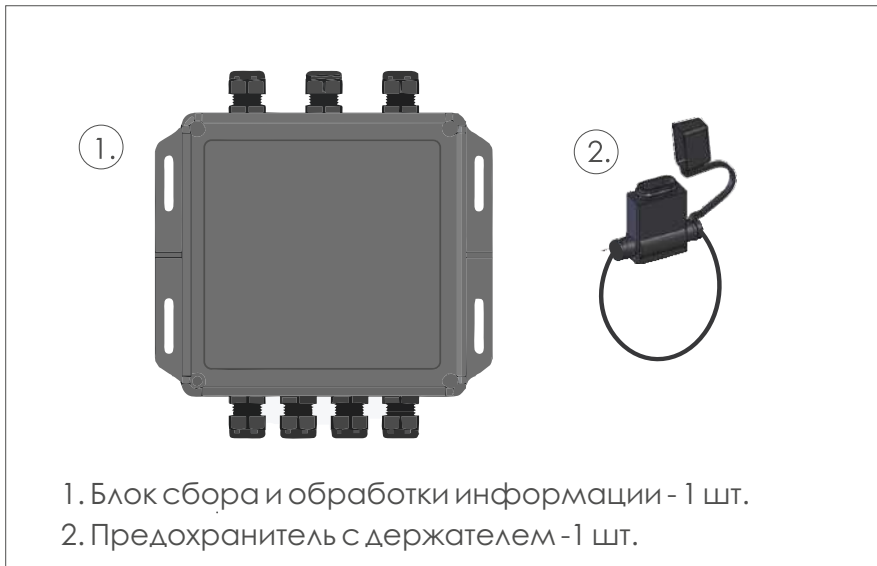

Рисунок 2. - описание интерфейсных разъемов на обратной стороне крышки блока СКЗ



Рисунок 3. - схема подключения датчиков к блоку СКЗ

Указания по эксплуатации и утилизации

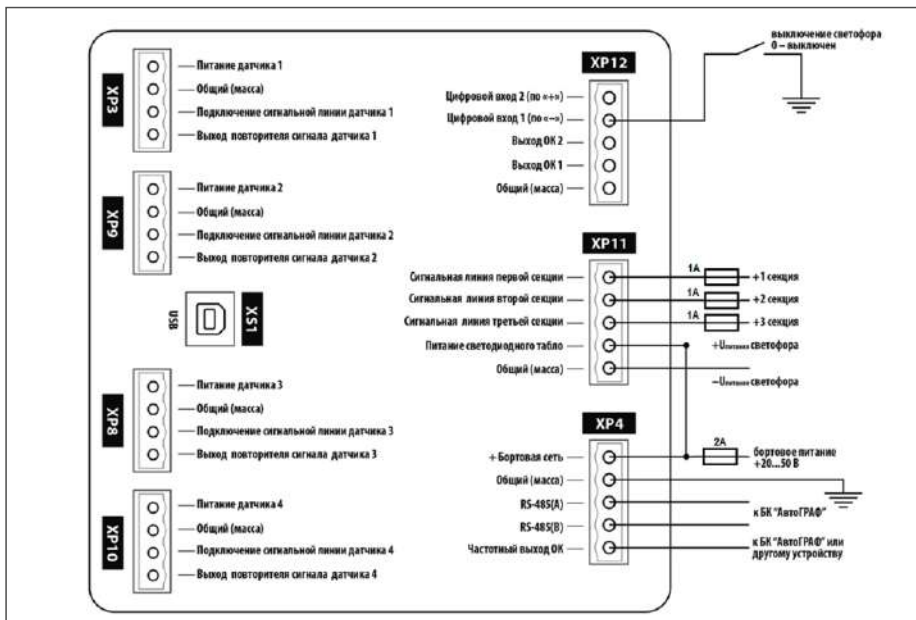
• Установка системы контроля загрузки «W-TRUCK» должна производиться в соответствии с указаниями, описанными в руководстве по монтажу и подключению системы контроля загрузки «W-TRUCK».

• При установке датчиков давления необходимо соблюдать правила техники безопасности при проведении ремонтных работ на автотракторной технике, а также требования техники безопасности, установленные на предприятии.

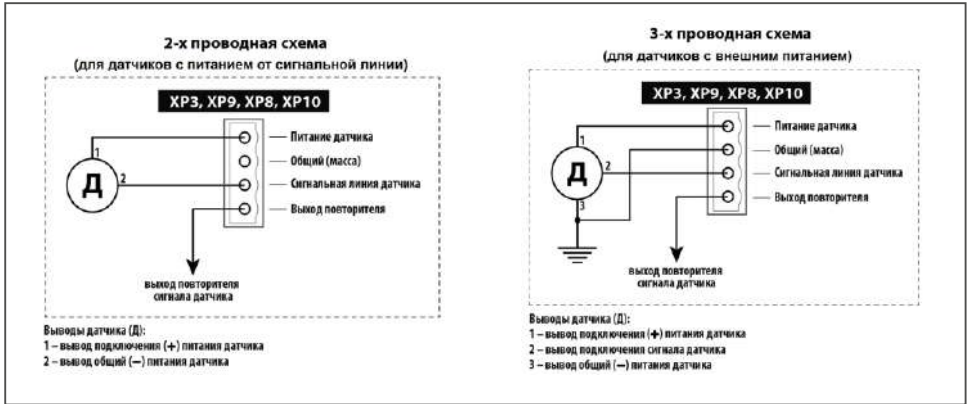
• Блок СКЗ не содержит вредных веществ и компонентов, представляющих опасность для здоровья людей и окружающей среды в процессе и после окончания срока службы и при утилизации.

• Блок СКЗ не содержит драгоценных металлов в количестве, подлежащем учету.

Условия хранения

Блок СКЗ рекомендуется хранить в закрытом сухом помещении в оригинальной упаковке при температуре от -50 до +40 °С и относительной влажности до 95% (без образования конденсата).

Не допускается хранение блока СКЗ в одном помещении с веществами, вызывающими коррозию металла и/или содержащими агрессивные примеси.

Срок службы и гарантия изготовителя

- Средний срок службы – 5 лет.
- Гарантийный срок эксплуатации двенадцать месяцев со дня поставки устройства потребителю.

Основанием для гарантийного обслуживания является выданный в установленном порядке Гарантийный талон.

ТУ 26.51.66-001-20062017-2017



Адрес изготовителя:

ООО «Антей-Плюс»

660118, г. Красноярск, ул. Северное шоссе 5 Г, оф. 307

тел.: +7(391)290-41-01

8-800-700-63-19

e-mail: info@krasnavi.ru

Отметки изготовителя

Изготовитель: ООО «Антей-Плюс»

М.П.

Основные сведения об изделии

Изготовитель: ООО «Антей-Плюс»

Блок системы контроля загрузки «W-TRUCK» серийный номер

Дата изготовления

Дата продажи



ООО «Антей-Плюс»
660118, Россия, г. Красноярск, ул.
Северное шоссе 5 Г, оф. 307
тел.: +7(391)290-41-01, 8-800-700-63-19

ГАРАНТИЙНЫЙ ТАЛОН



НАИМЕНОВАНИЕ

СЕРИЙНЫЙ НОМЕР

Дата продажи _____ Продавец _____

Выполненные работы _____ м.п.

ПРЕДУПРЕЖДЕНИЕ! Изготовление и распространение контрафактной продукции преследуется в соответствии с законодательством РФ в административном и уголовном порядке.

Подпись покупателя _____



ООО «Антей-Плюс»
660118, Россия, г. Красноярск, ул.
Северное шоссе 5 Г, оф. 307
тел.: +7(391)290-41-01, 8-800-700-63-19

ГАРАНТИЙНЫЙ ТАЛОН



НАИМЕНОВАНИЕ

СЕРИЙНЫЙ НОМЕР

Дата продажи _____ Продавец _____

Выполненные работы _____ м.п.

ПРЕДУПРЕЖДЕНИЕ! Изготовление и распространение контрафактной продукции преследуется в соответствии с законодательством РФ в административном и уголовном порядке.

Подпись покупателя _____



Производитель:

ООО «Антей-Плюс»

660118, г. Красноярск, ул. Северное шоссе 5 Г, оф. 307

тел.: +7(391)290-41-01

8-800-700-63-19

e-mail: info@krasnavi.ru

г. Новокузнецк

пр. Курако 51/1

тел.: 8(3843) 32-88-89